

**Vozidlo TATRA T 158 - 8P6R44.231.8x8.2**

- je určeno pro provoz po i mimo pozemní komunikace, zejména v těžkých terénních podmínkách
- je určeno pro kompletaci s jednostranně sklopnou korbou
- použití vozidla může být limitováno legislativou země určení
- výrobce si vyhrazuje právo změn na výrobcích bez předchozího oznámení

**MOTOR**

Typ PACCAR MX-13 340 EURO VI.	
Počet válců:	6
Vrtání/Zdvih:	130/162 mm
Zdvihový objem:	12 900 cm ³
Čistý výkon:	340 kW/1 425-1 750 min ⁻¹
Čistý točivý moment:	2 300 Nm/1 000-1 425 min ⁻¹
Úprava výfukových plynů systémem SCR + filtr pevných částic.	

PŘEVODOVKA

Automatizovaná, typ ZF 16AS2630T0.	
Počet stupňů vpřed:	16
Počet stupňů vzad:	2

PŘÍDAVNÁ PŘEVODOVKA

Typ TATRA 2.30 TR 0,95/1,44, sestupná, dvoustupňová, řaditelná za klídu.

POMOCNÉ POHONY

Typ NH 4C z převodovky (430 Nm).

NÁPRAVY PŘEDNÍ

Řízené, hnané, s výkyvnými polonápravami, zapínatelný přední pohon, osové diferenciály s uzávěrkou, pérování vzduchovými vlnovcovými pružinami a teleskopickými tlumiči.

NÁPRAVY ZADNÍ

Hnané, s výkyvnými polonápravami, osové diferenciály s uzávěrkou, mezinápravový diferenciál s uzávěrkou, pérování vzduchovými vlnovcovými pružinami a listovými péry.

ŘÍZENÍ

Dvouokruhové řízení, levostranné, monoblok.

BRZDY

Nezávislé brzdové systémy: provozní, nouzový, parkovací.
Motorová brzda MX.

PNEUMATIKY

Continental 385/65R22,5 + 315/80R22,5, smíšený provoz.

KABINA ŘIDIČE

Trambusová, krátká, sklopná, závislé vodní topení, klimatizace, skleněný poklop, ruční ovládání, počet sedadel 2, boční schod.

NÁDRŽ PALIVA

Palivová nádrž 300 l, ocel, nádrž na AdBlue 50 l.

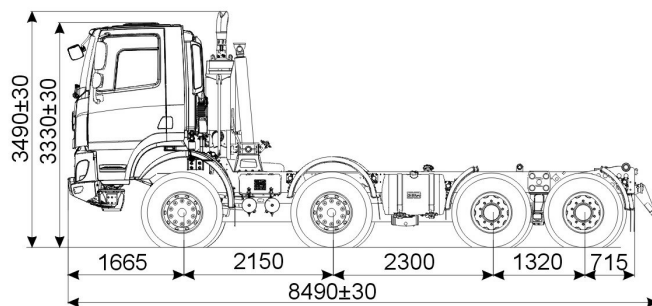

Výškové rozměry platí pro zatížené vozidlo

ROZMĚRY

Šířka:	2 550 mm
Rozchod kol předních:	1 942 mm
Rozchod kol zadních:	1 774 mm
Světlá výška:	300 mm

HMOTNOSTI

Provozní hmotnost vozidla:	13 360 kg
Užitečné zatížení:	30 640 kg
Max. tech. příp. hmotnost vozidla:	44 000 kg
Max. tech. příp. hmot. na přední nápravu:	2 × 9 000 kg
Max. tech. příp. hmot. na zadní nápravu:	2 × 13 000 kg

ELEKTROVÝSTROJ

Napětí el. sítě:	24 V
Akumulátor:	2x12V 180 Ah
Alternátor:	24 V/80 A

JÍZDNÍ VLASTNOSTI

Stoupavost při 44 000 kg:	63%
Max. rychlost s omezovačem:	85 km/h
Vnější stopový průměr zatáčení:	20,0±1,0 m

VÝBAVA

Pomocný závěs pro vyproštění (čep o 35 mm).



Nabízené vozidlo

TATRA TRUCKS a.s.

Areál Tatry 1450/1, 742 21 Kopřivnice, Czech Republic, tel.: +420 556 491 111, fax: +420 556 492 050, e-mail: tatra@tatra.cz, web: tatratrucks.com
Regional Court in Ostrava, section B, insert 10443, ID No.: 014 82 840 / Obchodní rejstřík, Krajský soud v Ostravě, oddíl B, vložka 10443, IČO: 014 82 840